

Версия: v2.0

# Инструкция по сборке парты Anatomica Vitera



Anatomica



Последнюю актуальную версию инструкции можно посмотреть по QR-коду

Или по ссылке: [www.qp-partu.ru/a/158921](http://www.qp-partu.ru/a/158921)

**QP-Partu - эксклюзивный дистрибьютор бренда Anatomica в России.**

Перед началом сборки аккуратно разложите все детали на твердой поверхности, чтобы ничего не потерять. Проверьте наличие комплектующих и деталей и убедитесь, что все на месте. Детали могут отличаться по цвету и форме, могут отсутствовать или быть лишними. Если вы заметили, что нет обязательных для сборки деталей, то свяжитесь с нами.

# Комплектующие для сборки

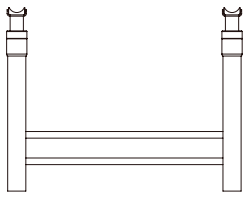

B1 - 1 шт



B2 - 2 шт

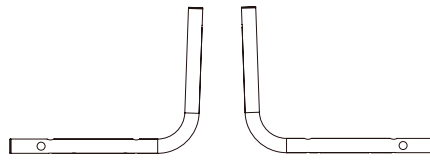

B3 - 1 шт

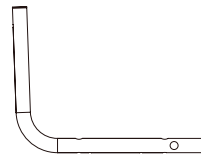

B4 - 1 шт



B5 - 1 шт



A2 - 12 шт



A4 - 6 шт



A5 - 4 шт

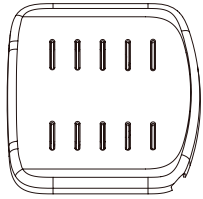

B6 - 1 шт

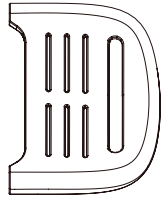

B7 - 1 шт

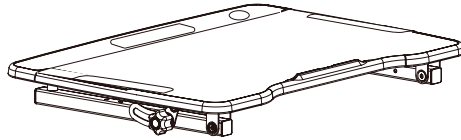

B8 - 1 шт



A7 - 4 шт



A8 - 1 шт



B9 - 1 шт



B10 - 1 шт

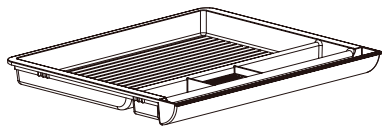

B11 - 1 шт

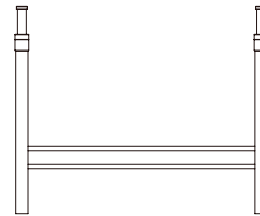

B12 - 1 шт



A3 - 4 шт



A9 - 1 шт



B13 - 2 шт

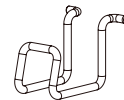

A6 - 1 шт

# Сборка комплекта

1

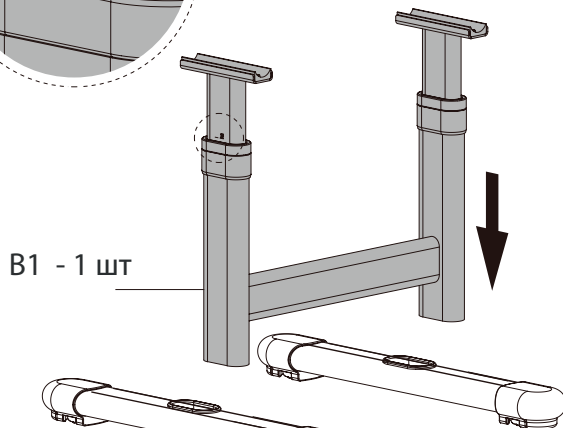
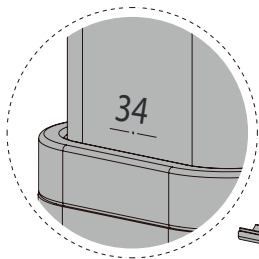

B1 - 1 шт

B2 - 2 шт

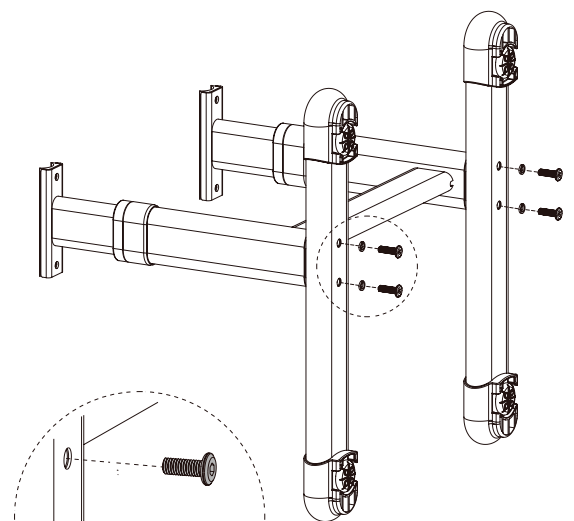

A2 - 4 шт

2

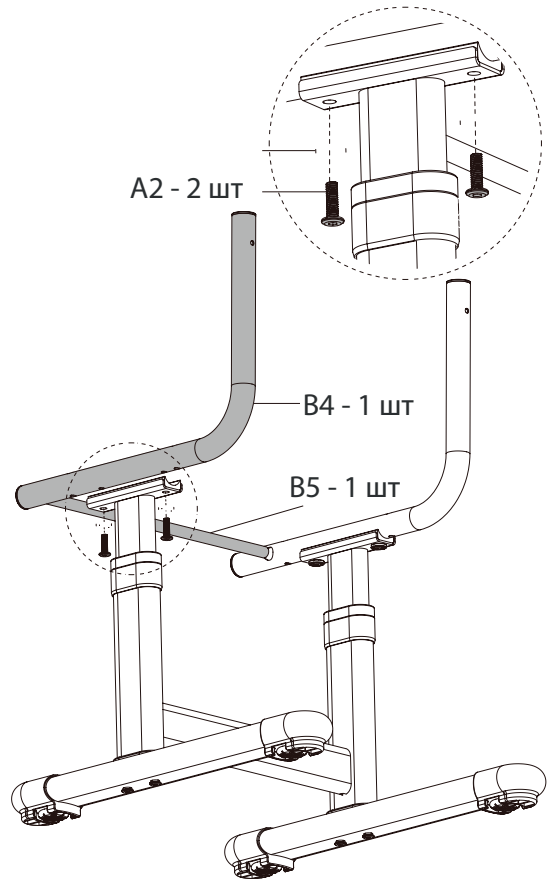
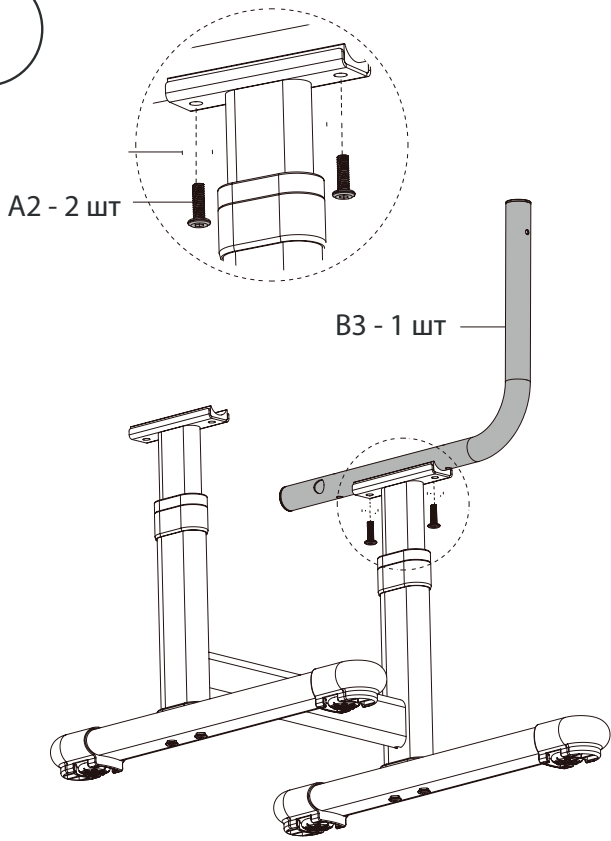

3

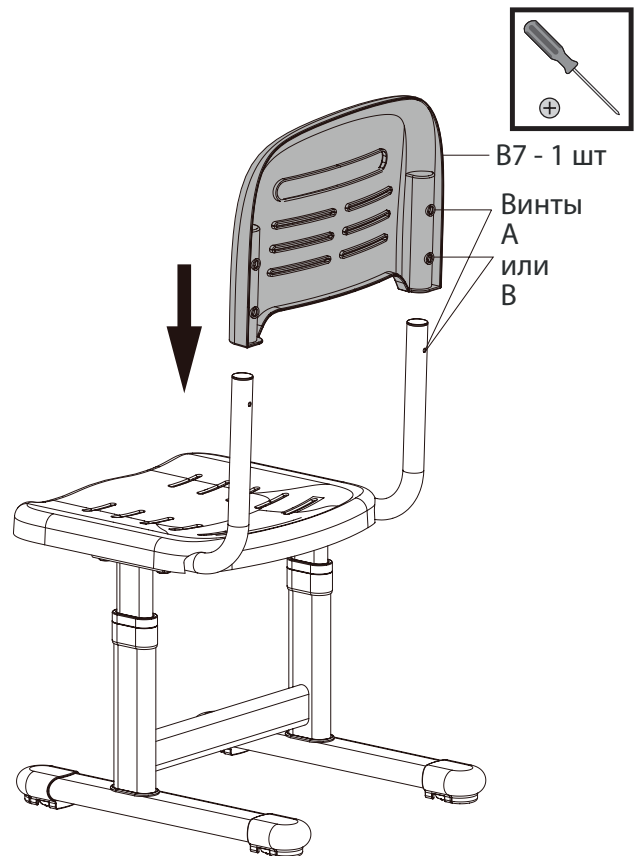
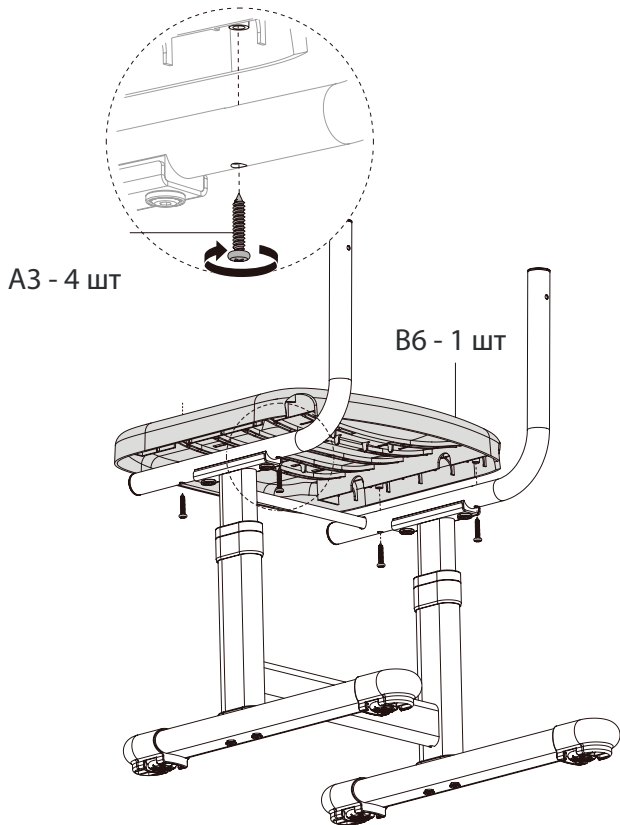

4

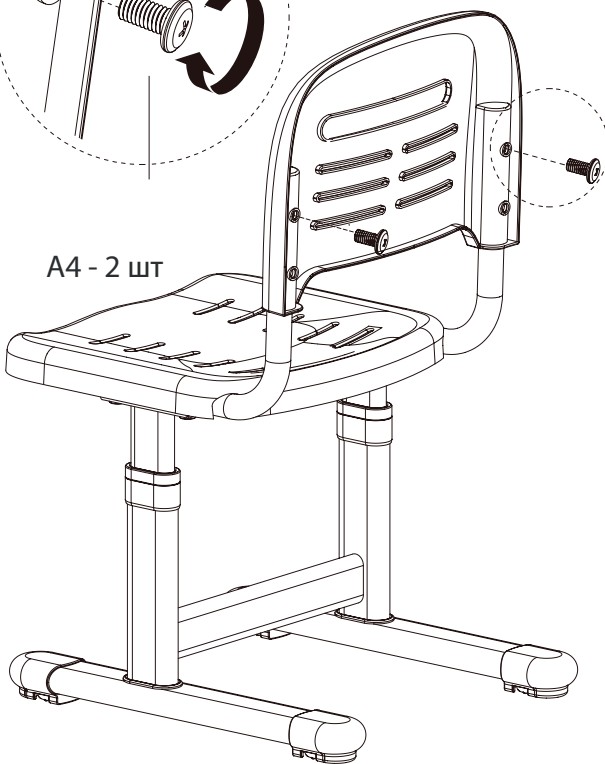
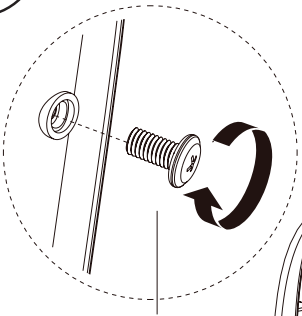

A4 - 2 шт

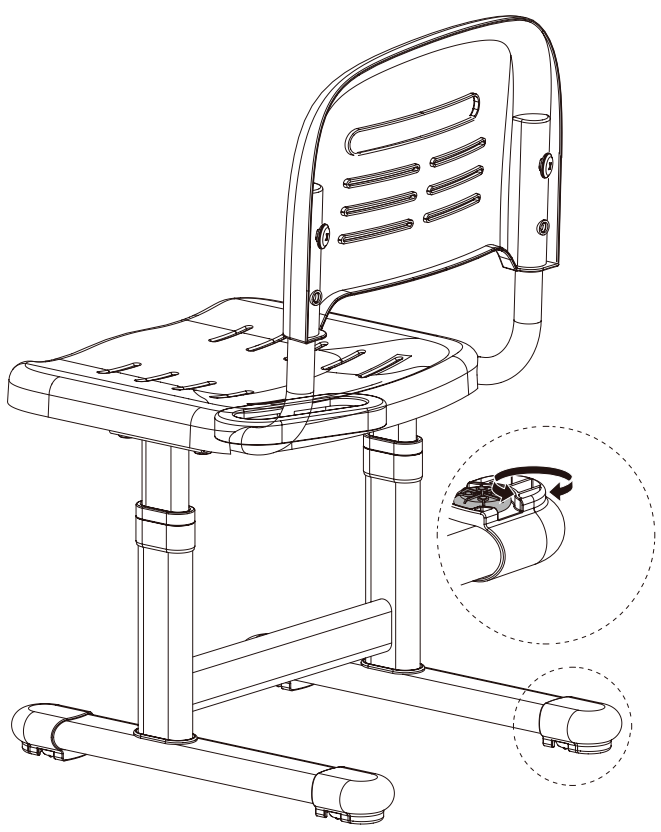

5

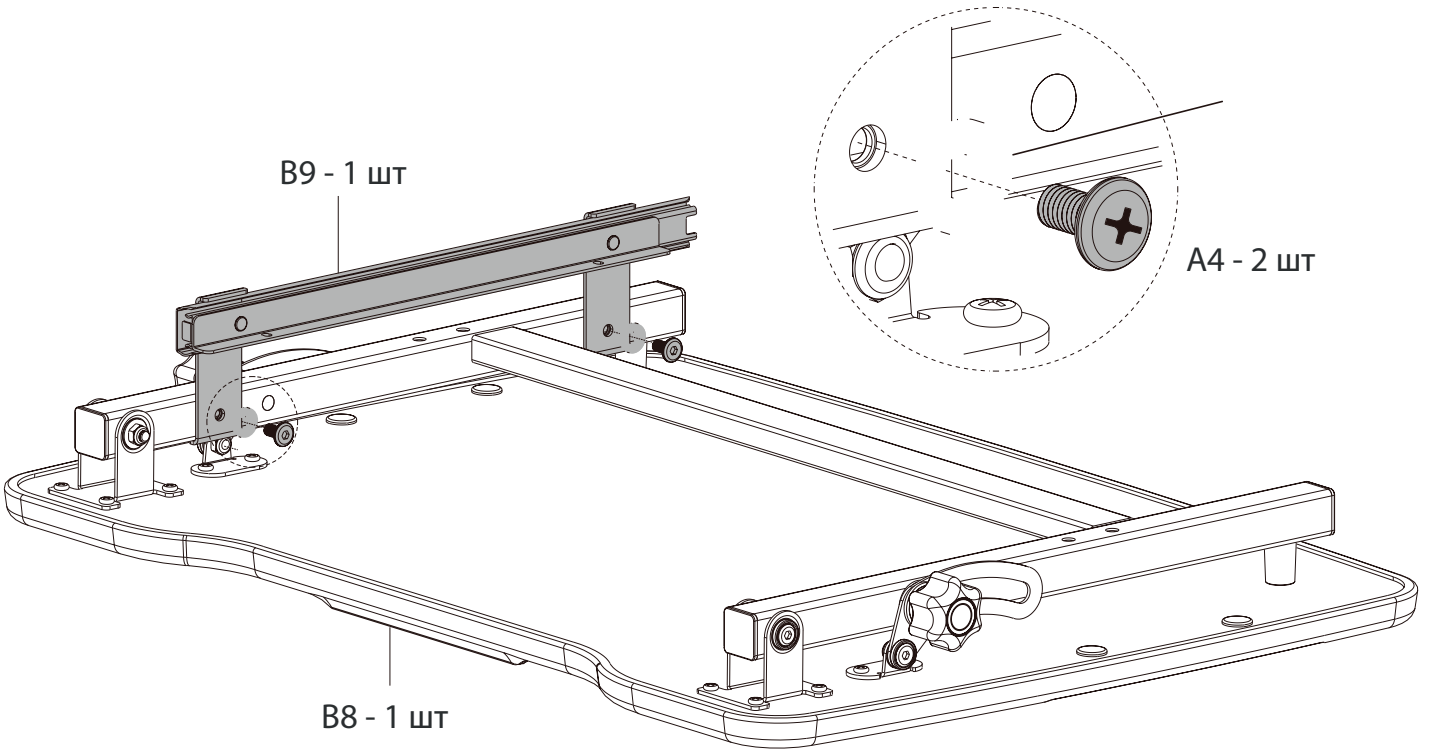

B9 - 1 шт

B8 - 1 шт

A4 - 2 шт

6

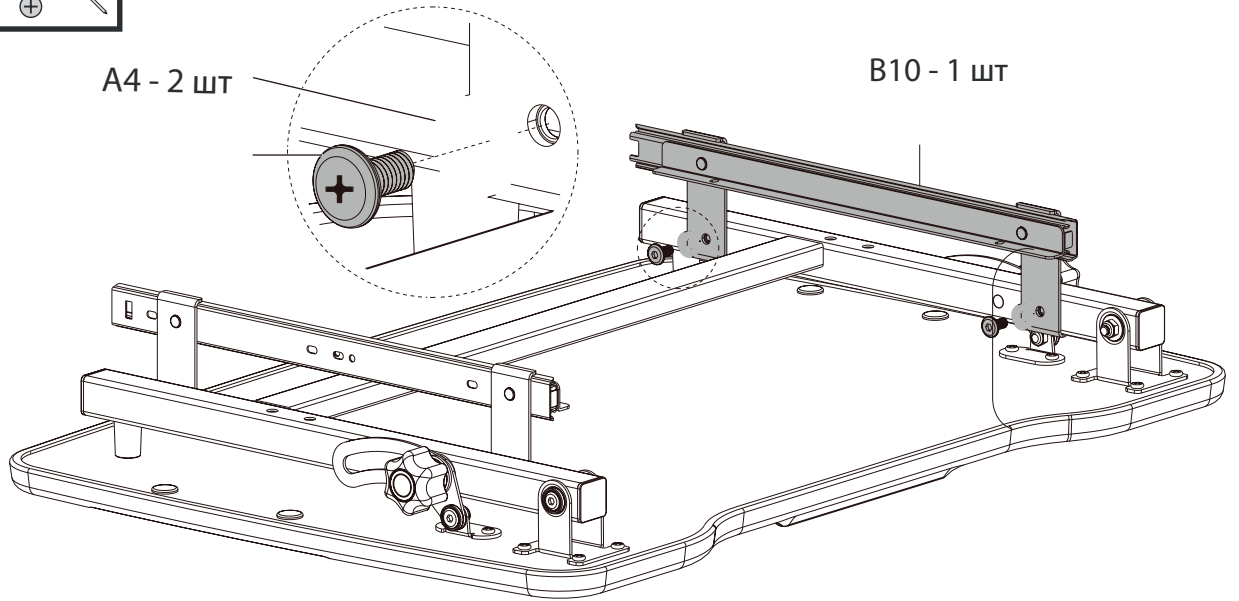

7

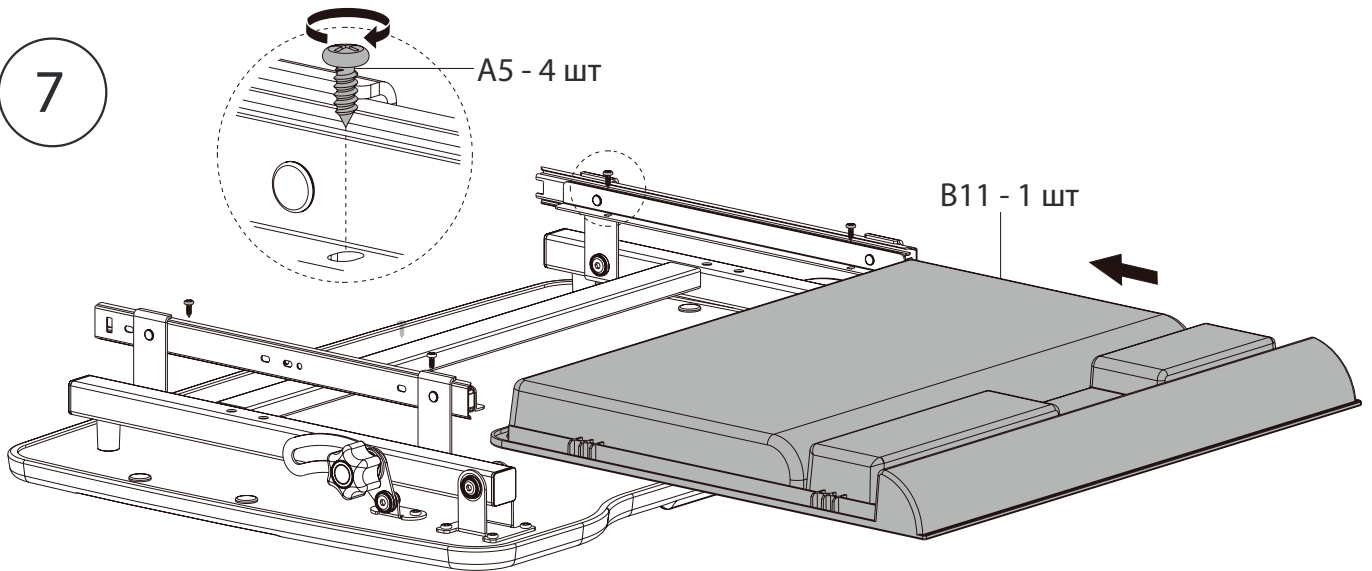

8

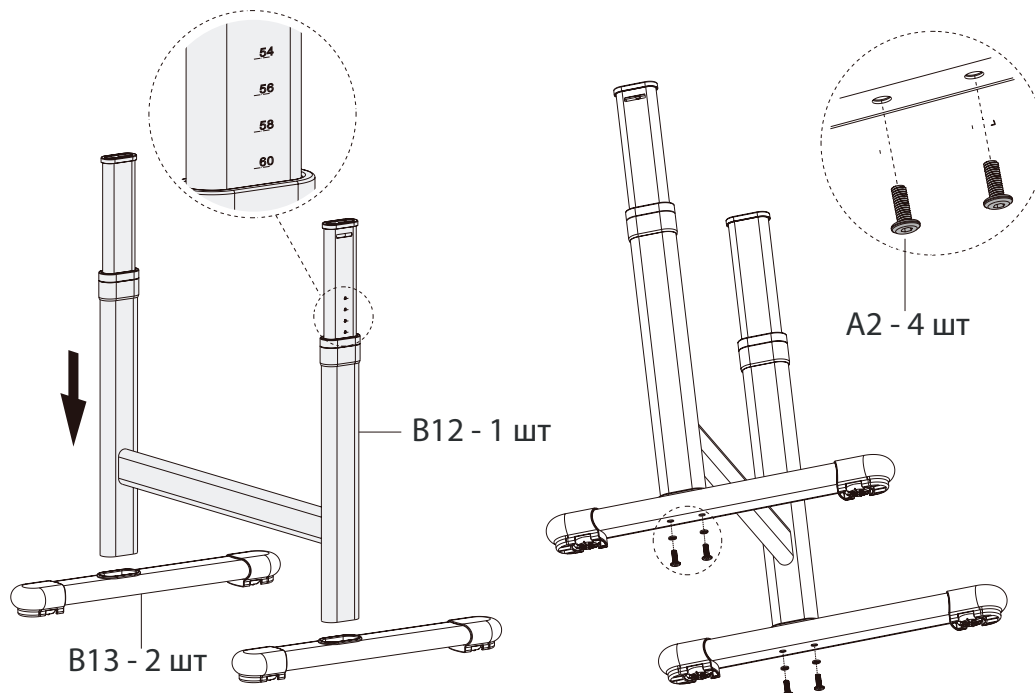

9

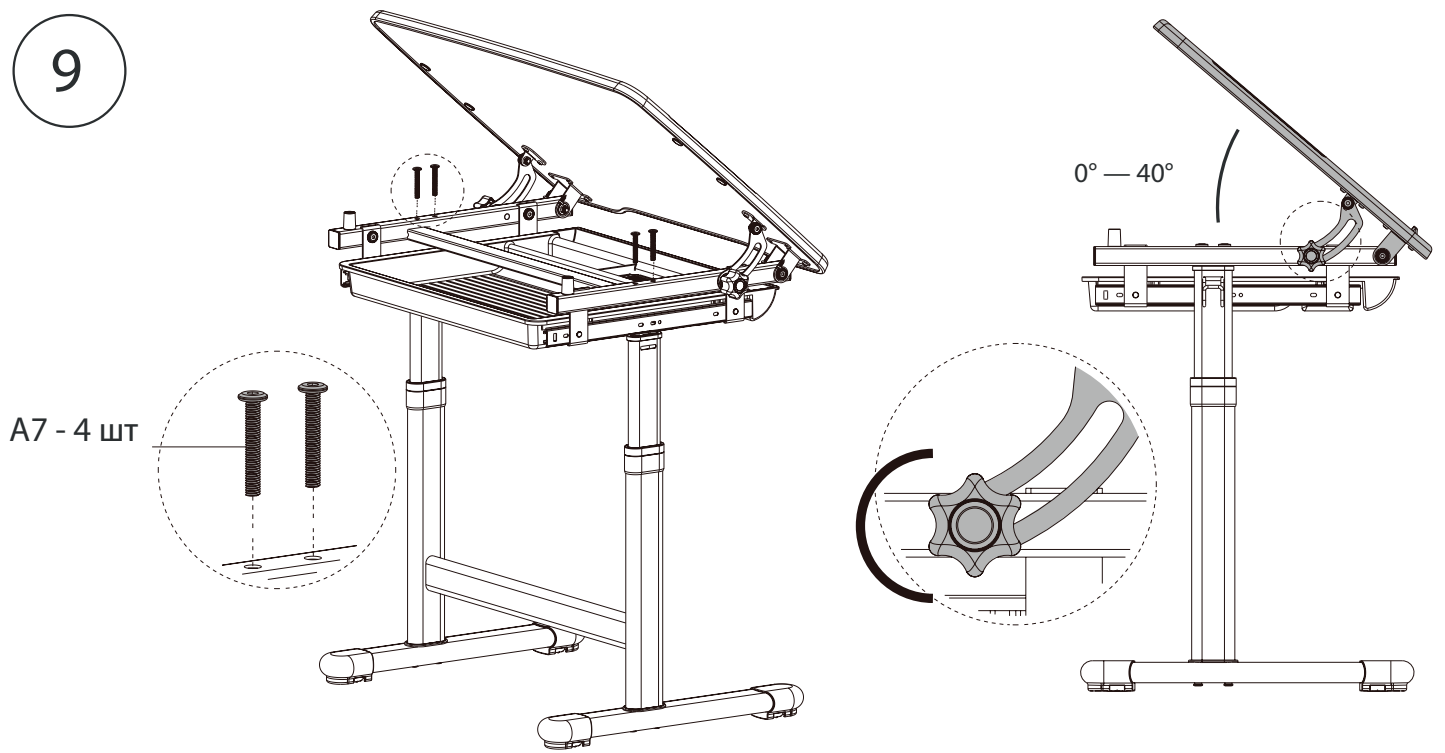

10

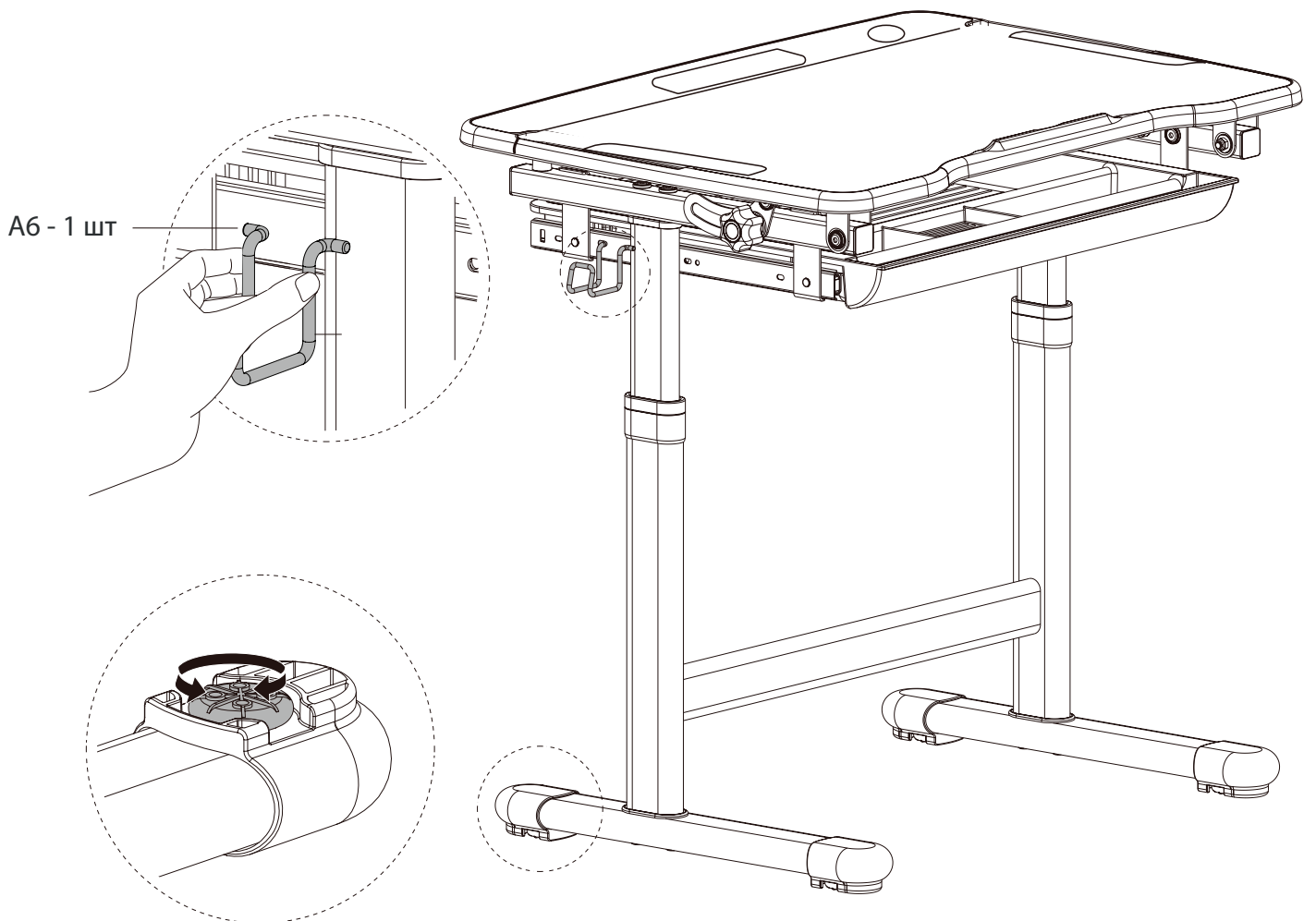

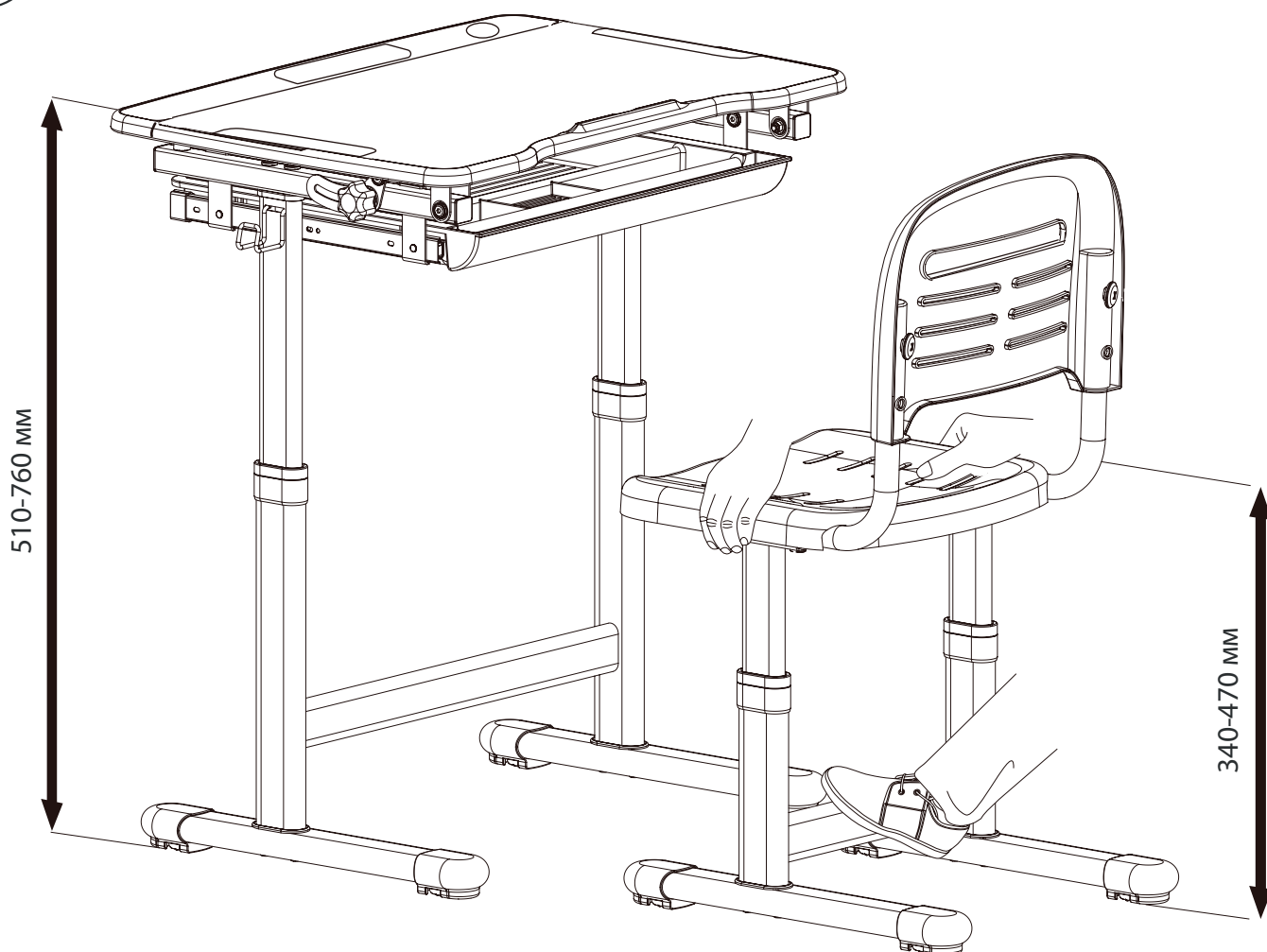

## Регулировка парты и стула

Как поднять стул по высоте ?

1. Аккуратно встаньте ногами на основание каркаса или упритесь ногой в перекладину между ног стула.
2. Аккуратно, придерживая руками стул с обеих сторон, поднимите его на нужную высоту.

Для правильного соотношения высоты стула и роста ребенка ориентируйтесь на схему на ножках стула.

Как опустить стул по высоте ?

1. Аккуратно встаньте ногами на основание каркаса или упритесь ногой в перекладину между ног стула.
2. Плавное поднимите стул до максимальной высоты, затем опустите до самого нижнего уровня
3. С самого нижнего уровня поднимите стул на нужную высоту.

## Как поднять парту по высоте ?

1. Аккуратно встаньте ногами на основание каркаса или упритесь ногой в перекладину между ног парты.
2. Обхватите столешницу двумя руками по бокам.
3. Поднимите парту на нужную высоту.

## Как опустить парту по высоте ?

1. Аккуратно встаньте ногами на основание каркаса или упритесь ногой в перекладину между ног парты.
2. Обхватите столешницу двумя руками по бокам.
3. Поднимите парту до упора вверх, затем до упора вниз, затем поднимите на нужную вам высоту.

## Регулировка угла наклона столешницы

1. Ослабьте винты-фиксаторы по бокам столешницы.
2. Установите оптимальный угол наклона для письма, чтения или рисования.
3. Затяните винты-фиксаторы.

## Обратите внимание:

1. Использовать комплект можно только в помещении.
2. Комплект размещается только на ровной поверхности.
3. Если вы пролили что-то на поверхность стола, то сразу протрите её чистой, сухой тканью или тряпкой.
4. Пожалуйста регулярно проверяйте винты и детали комплекта, чтобы ни одна деталь не была сломана или утрачена во время использования.
5. Затяните винты, как только столешница будет полностью собрана.

**Внимание:** детали в комплекте могут отличаться по форме и цвету от представленных на рисунках и фото товара

## Возможные проблемы и их решение

### Не фиксируется высота. Что делать?

Если одна из сторон после сборки и регулировки не фиксирует высоту, то нужно поднять стул/парту до конца вверх, затем опустить до конца вниз, чтобы каркас стула/парты вышел из транспортировочного положения.



# Гарантийный лист

Наименование товара:	Парта Anatomica Vitera
Срок гарантии:	1 месяц + 11 месяцев <b>Save Plus</b> (нужно активировать в течение 2 недель с момента покупки)









## Условия гарантии:

- Гарантия распространяется на все случаи обнаружения брака, а также дефектов производственного характера.
- В течение гарантийного срока владелец имеет право на бесплатный ремонт по неисправностям, которые явились следствием производственных дефектов.
- Для осуществления гарантийного обслуживания необходимо иметь документы, подтверждающие факт покупки, гарантийный лист и номер заказа.

Гарантийное обслуживание не производится, если:

- Изделие имеет следы механического повреждения
- Были нарушены условия эксплуатации, транспортировки или хранения
- Проводился ремонт лицами, не являющимися сотрудниками авторизованного сервисного центра
- Использовались не оригинальные комплектующие

Действующие условия гарантии написаны в актуальной версии инструкции на нашем сайте. Производители оставляют за собой право без предварительного уведомления покупателя вносить изменения в конструкцию, комплектацию или технологию изготовления изделий с целью улучшения их свойств.

<b>Обращение в отдел рекламаций:</b>  +7 (495) 032-55-30 <small>Телефон</small>  <a href="mailto:serv@qp-partu.ru">serv@qp-partu.ru</a> <small>Почта</small>  +7 925 195-62-13 <small>WhatsApp</small>  <a href="https://t.me/Qp_partu_mebel_bot">Qp_partu_mebel_bot</a> <small>Telegram</small>	<b>Отдел продаж:</b>  8 800 775 77 23 <small>Телефон</small>  <a href="https://t.me/Qp_partu_bot">Qp_partu_bot</a> <small>Telegram</small>  +7 (495) 125-25-50 <small>WhatsApp</small>	<b>Наш сайт:</b>  <a href="http://qp-partu.ru">qp-partu.ru</a>
--	--	--



Расширенная гарантия должна быть активирована в течение двух недель с момента покупки.

<b>Дата покупки:</b> <small>Заполняется продавцом</small>	
<b>Место покупки:</b> <small>Заполняется продавцом</small>	

